

2008座金 (新JIS座金JISB1250:2008)

2008座金 (新JIS座金JISB1250:2008) には、大きく分けて9種類あります。

形	等級C	等級A	
	硬さ区分 100HV	硬さ区分 200HV	硬さ区分 300HV
並形	並形C 100HV	並形A 200HV	並形A 300HV
小形	なし	小形A 200HV	小形A 300HV
大形	大形C 100HV	大形A 200HV	大形A 300HV
特大形	特大形C 100HV	なし	なし

point1

硬さ区分200HV,300HVの違いは？

硬さ区分	200HV	300HV
硬さ範囲	200~300HV	300~370HV
材料	SPCC熱処理無し S45C~S55C 熱処理あり SUS A2	S45C~S55C 熱処理あり

証明書の発行も可能です！
(生地のみとなります。)



point2

従来のいわゆるJIS座金 (JIS B 1256,1963版) ISO座金 (JIS B 1256,1978版) との違いは？
大きく3点あります。

①サイズの違い ※一部同じサイズもあります

②交差の違い

③硬度の規格がある ※メッキ付き品の場合、硬さ区分以下になることもあります。

●並形 並形面取り-部品等級Aの寸法

ねじの 呼び径	内径 (d1)		外径 (d2)		厚さ (h)		
	基準寸法 (最小)	最大	基準寸法 (最大)	最小	基準寸法	最大	最小
1.6	1.70	1.84	4.00	3.7	0.3	0.35	0.25
2	2.20	2.34	5.00	4.7	0.3	0.35	0.25
2.5	2.70	2.84	6.00	5.7	0.5	0.55	0.45
3	3.20	3.38	7.00	6.64	0.5	0.55	0.45
(3.5)	3.70	3.88	8.00	7.64	0.5	0.55	0.45
4	4.30	4.48	9.00	8.64	0.8	0.9	0.7
5	5.30	5.48	10.00	9.64	1	1.1	0.9
6	6.40	6.62	12.00	11.57	1.6	1.8	1.4
8	8.40	8.62	16.00	15.57	1.6	1.8	1.4
10	10.50	10.77	20.00	19.48	2	2.2	1.8
12	13.00	13.27	24.00	23.48	2.5	2.7	2.3
(14)	15.00	15.27	28.00	27.48	2.5	2.7	2.3
16	17.00	17.27	30.00	29.48	3	3.3	2.7
(18)	19.00	19.33	34.00	33.38	3	3.3	2.7
20	21.00	21.33	37.00	36.38	3	3.3	2.7
(22)	23.00	23.33	39.00	38.38	3	3.3	2.7
24	25.00	25.33	44.00	43.38	4	4.3	3.7
(27)	28.00	28.33	50.00	49.38	4	4.3	3.7
30	31.00	31.39	56.00	55.26	4	4.3	3.7
(33)	34.00	34.62	60.00	58.8	5	5.6	4.4
36	37.00	37.62	66.00	64.8	5	5.6	4.4

図面・規格

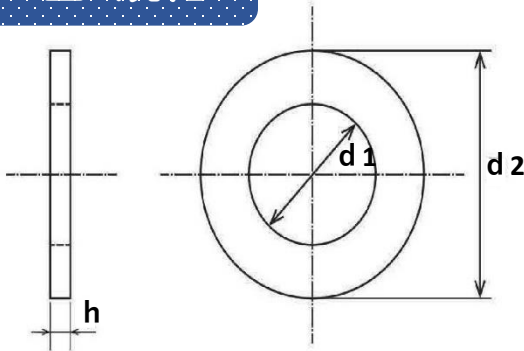

●小形 小形-部品等級Aの寸法

ねじの 呼び径	内径 (d1)		外径 (d2)		厚さ (h)		
	基準寸法 (最小)	最大	基準寸法 (最大)	最小	基準寸法	最大	最小
1.6	1.70	1.84	3.50	3.2	0.3	0.35	0.25
2	2.20	2.34	4.50	4.2	0.3	0.35	0.25
2.5	2.70	2.84	5.00	4.7	0.5	0.55	0.45
3	3.20	3.38	6.00	5.7	0.5	0.55	0.45
(3.5)	3.70	3.88	7.00	6.64	0.5	0.55	0.45
4	4.30	4.48	8.00	7.64	0.5	0.55	0.45
5	5.30	5.48	9.00	8.64	1	1.1	0.9
6	6.40	6.62	11.00	10.57	1.6	1.8	1.4
8	8.40	8.62	15.00	14.57	1.6	1.8	1.4
10	10.50	10.77	18.00	17.57	1.6	1.8	1.4
12	13.00	13.27	20.00	19.48	2	2.2	1.8
(14)	15.00	15.27	24.00	23.48	2.5	2.7	2.3
16	17.00	17.27	28.00	27.48	2.5	2.7	2.3
(18)	19.00	19.33	30.00	29.48	3	3.3	2.7
20	21.00	21.33	34.00	33.38	3	3.3	2.7
(22)	23.00	23.33	37.00	36.38	3	3.3	2.7
24	25.00	25.33	39.00	38.38	4	4.3	3.7
(27)	28.00	28.33	44.00	43.38	4	4.3	3.7
30	31.00	31.39	50.00	49.38	4	4.3	3.7
(33)	34.00	34.62	56.00	54.8	5	5.6	4.4
36	37.00	37.62	60.00	58.8	5	5.6	4.4

材質

鉄、ステンレス、S45C

表面処理

生地、ユニクロ、三価クロメート
etc

●証明書の発行も可能です (生地のみ)

●JIS B 1256:2008より抜粋

※平座金の呼び径にて()で囲まれているサイズは第二選択となります。
※呼び径は組みあわずねじの呼び径と同じです。並形面取りの寸法は、呼び径5より規定。
※上記寸法以外に関してはJIS B1250及びJ1256規格表参照

主なラインナップ一覧

		W2008並形		W2008小形	
部品等級A 200HV	材質/表面処理	型番	呼び径	型番	呼び径
	鉄/生地	106-5	M5	108-4	M4
		106-6	M6	108-5	M5
		106-8	M8	108-6	M6
106-10		M10	108-8	M8	
106-12		M12	108-10	M10	
106-14		M14	108-12	M12	
ステンレス/生地	306-2.5	M2.5	308-5	M5	
	306-3	M3	308-8	M8	
	306-4	M4	308-10	M10	
	306-6	M6	308-12	M12	
	306-8	M8			
	306-10	M10			
	306-12	M12			
S45C/生地	4506-16	M16	4508-20	M20	
	4506-20	M20			
	4506-22	M22			
	4506-24	M24			
	4506-30	M30			
	4506-36	M36			
4506-38	M38				
部品等級A 300HV	S45C/生地	4507-8	M8	4509-24	M24
		4507-10	M10		
		4507-12	M12		
		4507-14	M14		
		4507-16	M16		
		4507-20	M20		
		4507-22	M22		
		4507-24	M24		
		4507-27	M27		
		4507-30	M30		
		4507-33	M33		
		4507-36	M36		
		4507-42	M42		
		4507-45	M45		
		4507-48	M48		

W2008大形			
部品等級A 300HV	材質/表面処理	型番	呼び径
	S45C/生地	4510-12	M12
		4510-16	M16
4510-20		M20	

上記以外のサイズ、材質・表面処理品もお気軽にお問い合わせください！！



座金のことなら
お任せ

富田螺子株式会社

TOMITARASHI トミタラシ
〒146-0082
東京都大田区池上7-21-3

TEL:03-3754-6228
FAX:03-3755-2913
Mail:info@tomitarashi.com

