

ナイロンコーティングワッシャー

材質・表面処理

本体：SUS304
コーティング：ナイロン11
最高使用温度：100～130℃
低温特性：優 -50℃
耐候性：優

優れた耐性と絶縁耐力を持つ平ワッシャー！
異種金属接触による電食対策にオススメ



図面・規格・型番

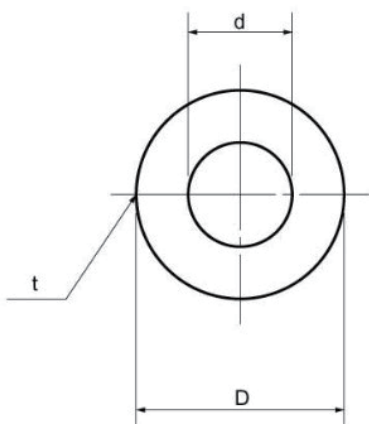

型番	呼び径	内径 d	外径 D	厚み t
3NY056	M6	6.5	16	1
3NY058	M8	8.5	18	2
3NY0510	M10	11	22	2
3NY0512	M12	12.5	26	2
3NY0516	M16	17	32	2

●ナイロンコーティングワッシャーとは？●

ナイロンコーティングワッシャーとは、
ナイロン11を平ワッシャー（SUS304製）に無接点コーティング工法により
治具跡なしに完全コーティングした平ワッシャーです。

ワッシャー本体はSUS304製なので、
樹脂やセラミック製の絶縁ワッシャーより優れた耐性を持ち、
ワッシャー本体が壊れることはありません。

●採用事例●

金具とナット面の異種金属接触対策に

- ・使用先：NEXCO、他
- ・製品：施仕第09408号適合ラック止めホルト
- ・ブラケット：鉄（溶融亜鉛アルミニウム合金めっき）
- ・フックホルト・ナット：SUS304

※電気回路等の絶縁を目的とした製品ではありませんので、電子機器等の絶縁には適しておりません。



NYLONCOAT WASSHER

お問い合わせはこちら

※ラインアップは予告なく変更になる場合があります

トミタラシ
富田螺子株式会社

TOMITARASHI CO., LTD.

〒146-0082 東京都大田区池上7-21-3

☎ 03-3754-6228

📄 03-3755-2913

✉ info@tomitarashi.com

